

MODEL : SYT-L1000 Series

ELEMENT :  K-TYPE(1)  J-TYPE(2)  T-TYPE(3)

E-TYPE(4)  B-TYPE(5)  R-TYPE(6)

S-TYPE(7)  N-TYPE(8)

SINGLE  DOUBLE

SHEATH MAT'L :  316SS  INCONEL  OTHER \_\_\_\_\_

OUT DIA  3.2  4.8  6.4

| L | L1 | L2 | Q'TY |
|---|----|----|------|
|   |    |    |      |
|   |    |    |      |
|   |    |    |      |
|   |    |    |      |
|   |    |    |      |

| REV. NO | REASON | REVIEWED | CHECKED | APPROVED | DATE | 지시외 일반치수 허용 공차 |      |                |      | TITLE        |  | DRAWN             |  | SCALE | SHEET |
|---------|--------|----------|---------|----------|------|----------------|------|----------------|------|--------------|--|-------------------|--|-------|-------|
|         |        |          |         |          |      | 절삭가공 부분        | 공 차  | 길이 부분          | 공 차  | THERMOCOUPLE |  | SYT-L1000SERIES-1 |  |       |       |
| △       |        |          |         |          |      | 1 이상 5 미만      | ±0.1 | 1 이상 250 미만    | ±2.0 |              |  |                   |  |       |       |
| △       |        |          |         |          |      | 5 이상 15 미만     | ±0.2 | 250 이상 500 미만  | ±3.0 |              |  |                   |  |       |       |
| △       |        |          |         |          |      | 15 이상 50 미만    | ±0.3 | 500 이상 1000 미만 | ±5.0 |              |  |                   |  |       |       |
|         |        |          |         |          |      | 50 이상 100 미만   | ±0.5 | 1000 이상        | ±1%  |              |  |                   |  |       |       |

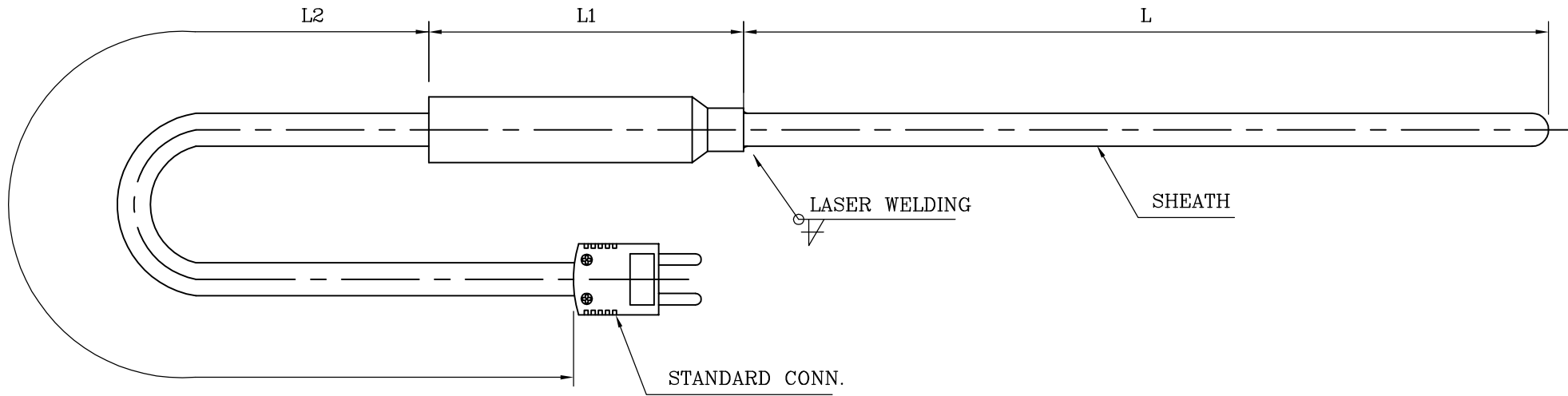

MODEL : SYT-L1000 Series

ELEMENT :  K-TYPE(1)  J-TYPE(2)  T-TYPE(3)

E-TYPE(4)  B-TYPE(5)  R-TYPE(6)

S-TYPE(7)  N-TYPE(8)

SINGLE  DOUBLE

SHEATH MAT'L :  316SS  INCONEL  OTHER \_\_\_\_\_

OUT DIA  3.2  4.8  6.4

| L | L1 | L2 | Q'TY |
|---|----|----|------|
|   |    |    |      |
|   |    |    |      |
|   |    |    |      |
|   |    |    |      |
|   |    |    |      |

| REV. NO | REASON | REVIEWED | CHECKED | APPROVED | DATE | 지시외 일반치수 허용 공차 |      |                |      | TITLE     |              | DRAWN |                   | CHECK |          | APPR. |          | DATE |         | SCALE |     | SHEET |         |
|---------|--------|----------|---------|----------|------|----------------|------|----------------|------|-----------|--------------|-------|-------------------|-------|----------|-------|----------|------|---------|-------|-----|-------|---------|
|         |        |          |         |          |      | 절삭가공 부분        | 공 차  | 길이 부분          | 공 차  | UNIT : mm | THERMOCOUPLE |       | SYT-L1000SERIES-2 |       | S.Y.KANG |       | W.Y.PARK |      | S.Y.LEE |       | N/S |       | REV : 0 |
| △       |        |          |         |          |      | 1 이상 5 미만      | ±0.1 | 1 이상 250 미만    | ±2.0 |           |              |       |                   |       |          |       |          |      |         |       |     |       |         |
| △       |        |          |         |          |      | 5 이상 15 미만     | ±0.2 | 250 이상 500 미만  | ±3.0 |           |              |       |                   |       |          |       |          |      |         |       |     |       |         |
| △       |        |          |         |          |      | 15 이상 50 미만    | ±0.3 | 500 이상 1000 미만 | ±5.0 |           |              |       |                   |       |          |       |          |      |         |       |     |       |         |
|         |        |          |         |          |      | 50 이상 100 미만   | ±0.5 | 1000 이상        | ±1%  |           |              |       |                   |       |          |       |          |      |         |       |     |       |         |

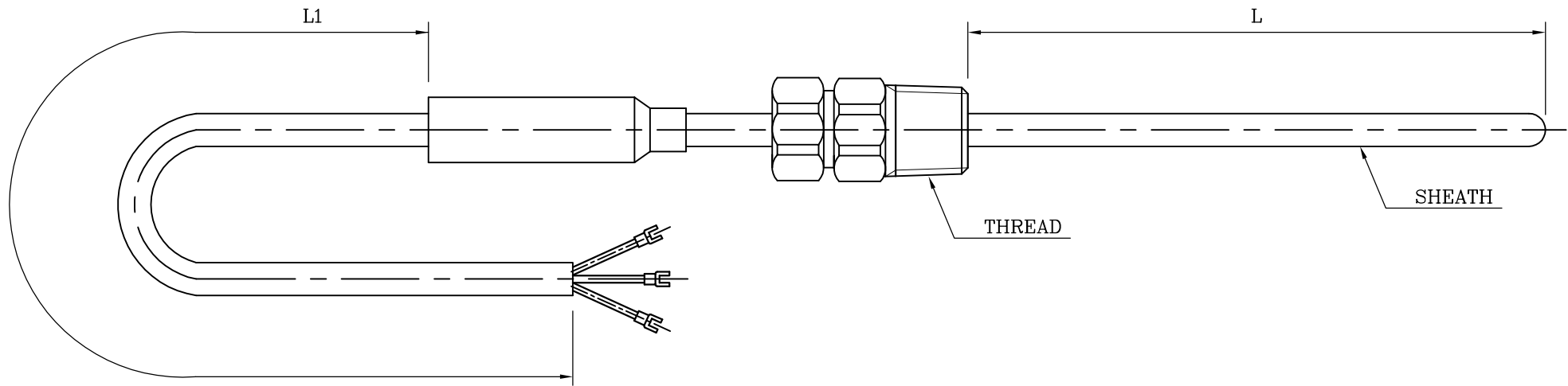

MODEL : SYT-L1000 Series

ELEMENT :  K-TYPE(1)  J-TYPE(2)  T-TYPE(3)

E-TYPE(4)  B-TYPE(5)  R-TYPE(6)

S-TYPE(7)  N-TYPE(8)

SINGLE  DOUBLE

SHEATH MAT'L :  316SS  INCONEL  OTHER \_\_\_\_\_

OUT DIA  3.2  4.8  6.4

| L | L1 | THREAD | Q'TY |
|---|----|--------|------|
|   |    |        |      |
|   |    |        |      |
|   |    |        |      |
|   |    |        |      |
|   |    |        |      |

| REV. NO | REASON | REVIEWED | CHECKED | APPROVED | DATE | 지시외 일반치수 허용 공차 |      |                |      | TITLE  |          |         |          |       |       |
|---------|--------|----------|---------|----------|------|----------------|------|----------------|------|--|----------|---------|----------|-------|-------|
|         |        |          |         |          |      | 절삭가공 부분        | 공 차  | 길이 부분          | 공 차  | THERMOCOUPLE   |          |         |          |       |       |
| △       |        |          |         |          |      | 1 이상 5 미만      | ±0.1 | 1 이상 250 미만    | ±2.0 | DWG NO. SYT-L1000SERIES-3  |          |         |          |       |       |
| △       |        |          |         |          |      | 5 이상 15 미만     | ±0.2 | 250 이상 500 미만  | ±3.0 | DRAWN  | CHECK    | APPR.   | DATE     | SCALE | SHEET |
| △       |        |          |         |          |      | 15 이상 50 미만    | ±0.3 | 500 이상 1000 미만 | ±5.0 | S.Y.KANG   | W.Y.PARK | S.Y.LEE | 11.06.24 | 1:1   | 1     |
|         |        |          |         |          |      | 50 이상 100 미만   | ±0.5 | 1000 이상        | ±1%  |  <b>SUNG YEON I.T.S</b> |          |         |          |       |       |

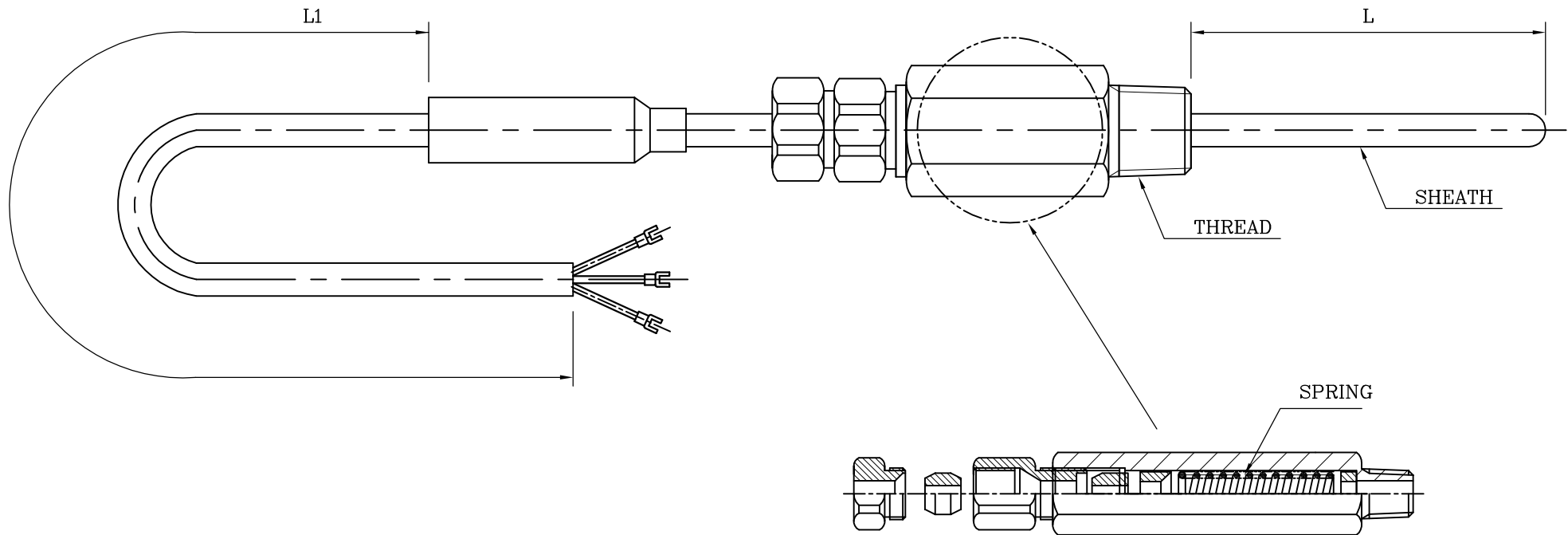

DETAIL "A"

MODEL : SYPT-L1000 Series (10-1004705)

ELEMENT :  K-TYPE(1)  J-TYPE(2)  T-TYPE(3)

E-TYPE(4)  B-TYPE(5)  R-TYPE(6)

S-TYPE(7)  N-TYPE(8)

SINGLE  DOUBLE

SHEATH MAT'L :  316SS  INCONEL  OTHER \_\_\_\_\_

OUT DIA  3.2  4.8  6.4

| L | L1 | THREAD | Q'TY |
|---|----|--------|------|
|   |    |        |      |
|   |    |        |      |
|   |    |        |      |
|   |    |        |      |
|   |    |        |      |

| 지시외 일반치수 허용 공차 |        |                |         |          |                     | UNIT : mm |          | TITLE THERMOCOUPLE / 특허 |       |         |  |  |  |
|----------------|--------|----------------|---------|----------|---------------------|-----------|----------|-------------------------|-------|---------|--|--|--|
| 절삭가공 부분        | 공 차    | 길이 부분          | 공 차     | DWG NO.  | SYPT-L1000 SERIES 4 |           |          |                         |       | REV : 0 |  |  |  |
| 1 이상 5 미만      | ±0.1   | 1 이상 250 미만    | ±2.0    | DRAWN    | CHECK               | APPR.     | DATE     | SCALE                   | SHEET |         |  |  |  |
| 5 이상 15 미만     | ±0.2   | 250 이상 500 미만  | ±3.0    | S.Y.KANG | W.Y.PARK            | S.Y.LEE   | 11.06.24 | 1:1                     | 1     |         |  |  |  |
| 15 이상 50 미만    | ±0.3   | 500 이상 1000 미만 | ±5.0    |          |                     |           |          |                         |       |         |  |  |  |
| 50 이상 100 미만   | ±0.5   | 1000 이상        | ±1%     |          |                     |           |          |                         |       |         |  |  |  |
| REV. NO        | REASON | REVIEWED       | CHECKED | APPROVED | DATE                |           |          |                         |       |         |  |  |  |